

Архангельск (8182)63-90-72
Астана (7172)727-132
Астрахань (8512)99-46-04
Барнаул (3852)73-04-60
Белгород (4722)40-23-64
Брянск (4832)59-03-52
Владивосток (423)249-28-31
Волгоград (844)278-03-48
Вологда (8172)26-41-59
Воронеж (473)204-51-73
Екатеринбург (343)384-55-89
Иваново (4932)77-34-06

Ижевск (3412)26-03-58
Иркутск (395)279-98-46
Казань (843)206-01-48
Калининград (4012)72-03-81
Калуга (4842)92-23-67
Кемерово (3842)65-04-62
Киров (8332)68-02-04
Краснодар (861)203-40-90
Красноярск (391)204-63-61
Курск (4712)77-13-04
Липецк (4742)52-20-81
Киргизия (996)312-96-26-47

Магнитогорск (3519)55-03-13
Москва (495)268-04-70
Мурманск (8152)59-64-93
Набережные Челны (8552)20-53-41
Нижегород (831)429-08-12
Новокузнецк (3843)20-46-81
Новосибирск (383)227-86-73
Омск (3812)21-46-40
Орел (4862)44-53-42
Оренбург (3532)37-68-04
Пенза (8412)22-31-16
Казахстан (772)734-952-31

Пермь (342)205-81-47
Ростов-на-Дону (863)308-18-15
Рязань (4912)46-61-64
Самара (846)206-03-16
Санкт-Петербург (812)309-46-40
Саратов (845)249-38-78
Севастополь (8692)22-31-93
Симферополь (3652)67-13-56
Смоленск (4812)29-41-54
Сочи (862)225-72-31
Ставрополь (8652)20-65-13
Таджикистан (992)427-82-92-69

Сургут (3462)77-98-35
Тверь (4822)63-31-35
Томск (3822)98-41-53
Тула (4872)74-02-29
Тюмень (3452)66-21-18
Ульяновск (8422)24-23-59
Уфа (347)229-48-12
Хабаровск (4212)92-98-04
Челябинск (351)202-03-61
Череповец (8202)49-02-64
Ярославль (4852)69-52-93

\\fdg.#gi fi a]'bHfHfi || ha m@nt-rt.ru

NKZ



Песковые насосы общего назначения. Все насосы в этой серии обеспечивают очень ровный проход песчаного грунта и липкого ила. Принудительно охлаждаемый двигатель обеспечивает долгую и бесперебойную работу насоса в сухом режиме.

Принудительное перемешивание

Агитатор встроенный в вал двигателя принудительно взбалтывает жидкость для простой эффективной перекачки или и грязи. Все насосы этой серии обеспечивают очень плавную перекачку грунта и ила. Принудительно охлаждаемый двигатель обеспечивает долгую и бесперебойную работу насоса на воздухе. 4-полюсный обеспечивает исключительную долговечность и универсальность. Корпус насоса из литейного чугуна

увеличивает долговечность в сравнении с насосами с алюминиевыми корпусами.

Спиральная структура обеспечивает отличную перекачку песка, земли, ила и грязи без засорения

Водная рубашка

Внутренний и внешний кожух двигателя — проточное решение — превосходное охлаждение в условиях холостого прогона.

Кривая рабочих характеристик

1450 об./мин.

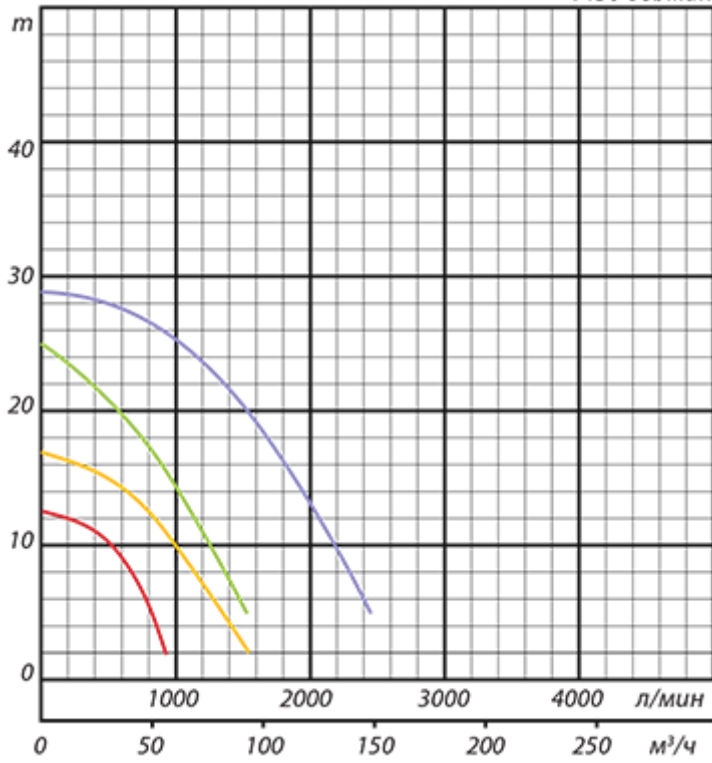

Спецификации

| Цвет кривой | Модель | Отверстие, мм | Мощность двигателя, кВт | Номинальная сила тока, А | Максимальный напор, м | Максимальная производительность, л/мин | Сухой вес, кг, без кабеля | Макс. диаметр для твердых частиц, мм | Максимальная глубина воды, м | Длина кабеля, м |
|-------------|-----------|---------------|-------------------------|--------------------------|-----------------------|--|---------------------------|--------------------------------------|------------------------------|-----------------|
| | NKZ3-C3 | 3" AG | 2,2 | 5,1 | 12,6 | 930 | 91,0 | 30 | 15 | 20 |
| | NKZ3-D3 | 3" AG | 3,7 | 8,0 | 17,0 | 1540 | 100,0 | 30 | 15 | 20 |
| | NKZ3-80H | 3" AG | 5,5 | 12,1 | 24,9 | 1530 | 132,0 | 20 | 15 | 20 |
| | NKZ3-100H | 4" AG | 11,0 | 22,0 | 28,8 | 2440 | 196,0 | 20 | 15 | 20 |

Материал

| | | | | |
|-------------------------|-----------------------------|------------------|---|--|
| Ø Выходн. отверстие, мм | | 80, 100 | | |
| Перекач. жидкость | Температура | | 0-40°C | |
| | Тип жидкости | | Жидкости содержащие песчанистый ил, Вода содержащая песок | |
| Насос | Части | Рабочее колесо | Крыльчатка открытого типа | |
| | | Уплотнение вала | Двойное механическое уплотнение | |
| | | Подшипники | Шарик. подшип. с защ. шайбой | |
| | Материал | Рабочее колесо | Отливка из вязкого чугуна EN-GJS-700-2, Отливка из хромистого чугуна | |
| | | Корпус | Литье из серого чугуна EN-GJL-200 | |
| | | Всасыв. пластина | Литье из серого чугуна EN-GJL-200, Отливка из вязкого чугуна EN-GJS-700-2 | |
| | | Уплотнение вала | Карбид кремния в масляной ванне | |
| Двигатель | Тип, полюса | | Индукционный двигатель, 4-х полюсн. | |
| | Защита двигателя (встроен.) | | Круглый термовыключатель | |
| | Фаза/Напряжение | | 3-фазный / 400В / 50Гц / прямой пуск | |
| | Изоляция | | Изоляция класса E, Изоляция класса B | |
| | Смазка | | Турбинное масло (ISO VG32) | |
| | Материал | Корпус | Литье из серого чугуна EN-GJL-150 | |
| | | Вал | Нерж. сталь EN-X30Cr13 | |
| Кабель | | Резина, H07RN-F | | |
| Выходн. патрубок | | | Фланец с резьбой/Шланговая муфта | |

Габариты в мм:

NKZ3-C3

NKZ3-D3

NKZ3-80H

NKZ3-100H

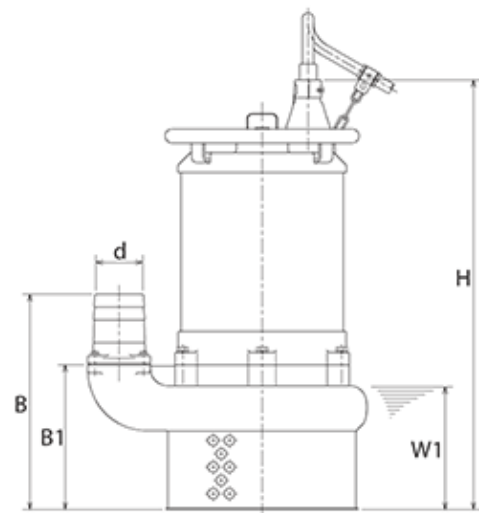
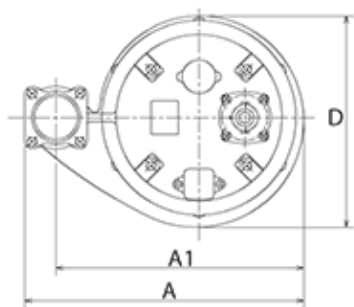

| Модель | d | A | A1 | B | B1 | D | H | W1 |
|-----------|-----|-----|-----|-----|-----|-----|-----|-----|
| NKZ3-C3 | 80 | 467 | 405 | 371 | 249 | 370 | 664 | 225 |
| NKZ3-D3 | 80 | 467 | 405 | 371 | 249 | 370 | 664 | 225 |
| NKZ3-80H | 80 | 491 | 430 | 387 | 264 | 401 | 754 | 220 |
| NKZ3-100H | 100 | 547 | 486 | 422 | 284 | 414 | 841 | 240 |

Архангельск (8182)63-90-72
Астана (7172)727-132
Астрахань (8512)99-46-04
Барнаул (3852)73-04-60
Белгород (4722)40-23-64
Брянск (4832)59-03-52
Владивосток (423)249-28-31
Волгоград (844)278-03-48
Вологда (8172)26-41-59
Воронеж (473)204-51-73
Екатеринбург (343)384-55-89
Иваново (4932)77-34-06

Ижевск (3412)26-03-58
Иркутск (395)279-98-46
Казань (843)206-01-48
Калининград (4012)72-03-81
Калуга (4842)92-23-67
Кемерово (3842)65-04-62
Киров (8332)68-02-04
Краснодар (861)203-40-90
Красноярск (391)204-63-61
Курск (4712)77-13-04
Липецк (4742)52-20-81
Киргизия (996)312-96-26-47

Магнитогорск (3519)55-03-13
Москва (495)268-04-70
Мурманск (8152)59-64-93
Набережные Челны (8552)20-53-41
Нижний Новгород (831)429-08-12
Новокузнецк (3843)20-46-81
Новосибирск (383)227-86-73
Омск (3812)21-46-40
Орел (4862)44-53-42
Оренбург (3532)37-68-04
Пенза (8412)22-31-16
Казахстан (772)734-952-31

Пермь (342)205-81-47
Ростов-на-Дону (863)308-18-15
Рязань (4912)46-61-64
Самара (846)206-03-16
Санкт-Петербург (812)309-46-40
Саратов (845)249-38-78
Севастополь (8692)22-31-93
Симферополь (3652)67-13-56
Смоленск (4812)29-41-54
Сочи (862)225-72-31
Ставрополь (8652)20-65-13
Таджикистан (992)427-82-92-69

Сургут (3462)77-98-35
Тверь (4822)63-31-35
Томск (3822)98-41-53
Тула (4872)74-02-29
Тюмень (3452)66-21-18
Ульяновск (8422)24-23-59
Уфа (347)229-48-12
Хабаровск (4212)92-98-04
Челябинск (351)202-03-61
Череповец (8202)49-02-64
Ярославль (4852)69-52-93